

LE FOURNIL-CHAPITEAU-SCÈNE

DE LA COMPAGNIE LA PISTE AUX 4 CHANSONS



UN OUTIL ORIGINAL ET A VISÉE ÉCOLOGIQUE AU SERVICE DE LA DIFFUSION DE SPECTACLES VIVANTS

Dans le projet de FOURNIL-CHAPITEAU-SCÈNE, l'utopie est une force de proposition et un outil pour aborder la transition écologique sous l'angle de la désirabilité.

Ce projet s'inscrit dans une tentative de **réponse aux enjeux écologiques actuels en ce qui concerne les déplacements et l'accès à l'art et à la culture.**

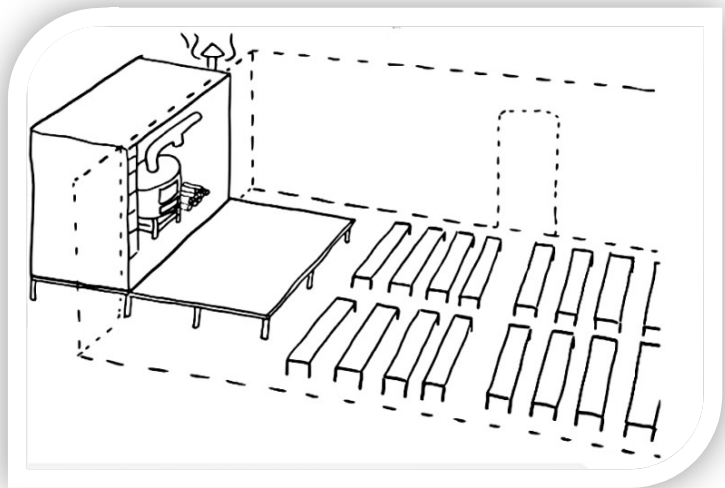

LE FOURNIL-CHAPITEAU-SCÈNE est la pierre angulaire d'un projet artistique et artisanal.

NOTRE PROJET s'articule autour de :

- la construction du FOURNIL-CHAPITEAU-SCÈNE
- la création de spectacles en symbiose avec celui-ci, le premier en création étant « Du pain sur les planches »
- la diffusion de spectacles vivants, de conférences ou expositions
- la transmission artistique et artisanale, souvent étroitement en lien avec les spectacles proposés

SOMMAIRE

I – LE FOURNIL-CHAPITEAU-SCÈNE : Présentation générale	p. 3
- Genèse du projet	p. 3
- Aspects techniques	p. 4
II - La démarche sociale et environnementale du projet	p. 6
III – L’ancrage territorial du projet	p. 6
IV – Les partenaires du projet	p. 7
V - La transmission artistique & artisanale	p. 7
VI – Les porteurs de projet	p. 9
- Hervé Lazerges	p. 9
- Anna Riot-Sarcey	p. 10
- La Compagnie La Piste aux 4 Chansons	p. 10
Annexe	
- CV d’Hervé Lazerges	

*Ce réel de l’Utopie qui se construit dans l’intervalle du temps présent
et des aspirations au changement doit retrouver sa vraie place :
celle du politique.*

Michèle Riot-Sarcey

I – LE FOURNIL-CHAPITEAU-SCÈNE, PRÉSENTATION GÉNÉRALE

GENÈSE DU PROJET

Les prémices se font sentir déjà en 2013 lorsque Hervé Lazerges anime un atelier pédagogique sur le pain, suivi d'un concert. Cependant, l'idée de faire du pain et une activité scénique ou artistique en même temps est encore loin. Il faut attendre 2017 pour que l'idée d'un spectacle autour du pain émerge.

L'envie première est de tenter de retranscrire sur scène l'ambiance si singulière du fournil et de partager avec le public un moment d'intimité propre à cet univers chargé de poésie, de politique et de savoir-faire. Durant sa carrière de boulanger, Hervé a reçu au fournil nombre de curieux.ses, d'apprentis et de passionnés de tous horizons. Avec elles.eux, la relation a toujours eu un caractère intime. Cette intimité est favorisée par le cadre, la temporalité de l'activité et l'activité elle-même. Le fournil, les 7 à 12h passées ensemble, l'invitation du sujet pratiqué - le pain - à discuter de sujets aussi variés que passionnants et, en même temps, l'impossibilité de s'appesantir sur aucun d'eux, car... il y a du pain sur la planche !

Depuis 2017, l'idée de ce spectacle a beaucoup cheminé, sur le fond, comme sur la forme. Par vagues, les envies et idées émergent et sont consignées. En 2021, une première résidence d'écriture d'une semaine est réalisée. En 2022, une résidence d'une semaine dans un fournil collectif donne lieu à deux représentations test en fournil. Les retours sont encourageants, cependant, un fournil n'est pas adapté à de l'accueil de public. La décision de créer un outil de production pour ce spectacle s'impose.

Utiliser des fournils existants comme lieux de représentation, les fours banaux des villages, tracter un four à pain avec un vélo électrique... Ces options sont étudiées, puis écartées. Les choix techniques s'affinent. Entre un four électrique et un four à bois, entre un spectacle en salle, en théâtre ou en rue...

La dimension écologique du projet se situe dans le propos autant que dans les contraintes intégrées à sa conception. En tant que boulanger, la contrainte intégrée, en lien avec l'écologie, est celle de l'origine et du modèle agricole dont sont issues les matières premières utilisées. En tant qu'acteur du spectacle vivant, c'est par la mobilité « douce » qu'Hervé intègre la contrainte écologique à sa manière d'exercer son métier de musicien.

En 2021, 2022, des tournées à pied, puis à vélo sont produites par LP4C. Des remorques vélos sont fabriquées sur mesure par la compagnie afin de pouvoir transporter les instruments, notamment une contrebasse.



En 2021, grâce à une rencontres avec d'autres artistes et compagnies partageant l'approche de la mobilité douce au sein du réseau ARMODO (Réseau des ARTs à MOdes DOux) - la traction animale fait son entrée dans le champ des possibles.



Roulotte hippomobile du Collectif artistique La Pigeonnière

Envisager la traction animale, en ajoutant bien des contraintes, en réduit aussi l'une des principales : le poids.

Il (re)devient réaliste, grâce aux chevaux, de transporter, non seulement un four à pain en mobilité douce, mais avec lui le reste du fournil, une roulotte, une scène et un chapiteau pour l'accueil du public.

Ce n'est qu'en 2025 que le projet trouve enfin des solutions techniques et économiques pour envisager sa réalisation. L'outil « fournil-chapiteau-scène-hippomobile » est sur le point de naître après une gestation de près de 12 ans.

ASPECTS TECHNIQUES

Voici les caractéristiques du fournil-chapiteau-scène :

Le Cahier des charges :

Poids	Doit pouvoir être tracté par des chevaux
Capacité de production	Doit avoir la capacité de cuire du pain
Accueil de public	Doit pouvoir accueillir du public. Au minimum 30 personnes (pour la viabilité économique des prestations)
Autonomie énergétique	Doit pouvoir proposer une prestation dans un espace ne disposant pas d'accès électrique
Modularité	Doit pouvoir être tracté par une voiture. Le four et le parisien (espace pour la levée du pain) doivent être déposés et démontés facilement pour obtenir un plateau nu de 8,5 m ² .

Le fournil :

Le fournil est le nid du four. Sans four donc, pas de fournil.

Le nôtre est un authentique SMEGI de 250 kg, 1m de diamètre et d'une capacité de production n'excédant pas 15 kg de pain par enfournement. C'est un four métallique possédant deux soles tournantes, à chauffe indirecte, chauffé au bois. Le feu est fait en-dessous de l'habitacle de cuisson et les fumées sont évacuées au-dessus en passant par une double paroi. Si cette petite capacité de production est déconseillée pour une activité de vente de pain, elle est en revanche idéale pour des activités pédagogiques et pour le spectacle envisagé.

Le poids, également, est optimal. On trouve sur le marché des fours à pizza ne pesant que 80 kg, seulement, la pizza n'a pas les mêmes besoins de chaleur que le pain, ni en qualité, ni en durée. Le pain ayant besoin de chaleur de masse et non de chaleur vive, un four à pain est fatalement lourd. On trouve ainsi des fours à pain maçonnés avec plus de 30 T d'argile ! 250 Kg est donc un compromis tout à fait honorable pour un outil dont le premier critère du cahier des charges est la légèreté.

La remorque :

Le four est posé sur une remorque plateau de 2,5 m de long, 1,5 m de large, simple essieu, ayant un PTAC de 750kg. Ainsi, avec une voiture motorisée, un.e conducteur.rice sans permis remorque sera en capacité de tracter en toute légalité le fournil-chapiteau-scène.

La scène escamotable :

Sur la remorque sera fabriquée une structure de 2 m de hauteur aux dimensions du plateau (2,5 m x 1,5 m), dont un côté s'ouvrira de haut en bas, formant ainsi, à 56 cm du sol (la hauteur du plateau de la remorque) une scène de 2 m x 2,5 m dans le prolongement du plateau de la remorque, formant donc un seul et même plateau de 3,5 m x 2,5 m, soit 8,5 m².

La scène sera en contreplaqué antidérapant de 15 mm d'épaisseur fixé sur une armature en acier, soutenu par 8 pieds réglables et maintenu à la remorque par 5 charnières soudées.

Le « chapiteau » :

Le chapiteau est un barnum de 4 m x 8 m répondant aux normes d'accueil du public CTS37. Il pourra donc accueillir en toute sécurité jusqu'à 50 personnes. Sa hauteur sous charpente est de 2,6 m. Elle correspond à la hauteur totale du fournil. Le barnum vient épouser le fournil dans sa largeur en accueillant sous son toit la scène de celui-ci.

Le barnum peut également abriter les assises prévues pour les spectateurs.

II – LA DÉMARCHE SOCIALE ET ENVIRONNEMENTALE DU PROJET

Le manque de lieux et d'espaces apaisés pour penser collectivement la transition trouve également une réponse à travers le dispositif d'implantation du fournil.

En réduisant les jauges et la distance parcourue par le public, tout en favorisant la rencontre, **la mobilité douce conjugée au spectacle-fournil cherche à valoriser le rôle de l'artiste comme artisan du lien social territorialisé** au service de la transition écologique.

UN PROJET QUI CONTRIBUE À LA TRANSFORMATION ÉCOLOGIQUE DU SPECTACLE VIVANT

Le projet du **FOURNIL-CHAPITEAU-SCÈNE** vise à adapter le métier d'artiste aux enjeux écologiques, le transformant en artiste-artisan engagé localement. Partant du constat que les résistances au changement environnemental s'enracinent dans les inégalités sociales, le projet explore plusieurs éléments sélectionnés pour leur portée transformatrice : l'utopie, l'artisanat, la mobilité douce et la sociologie.

Pain et création artistique partagent la nécessité d'adapter aux enjeux leurs circuits de production et leurs matières premières - qu'il s'agisse du blé ou des idées et imaginaires - révélant ainsi leur portée politique commune. Le spectacle et le fournil mobilisent l'aspect fédérateur du pain pour tisser du lien social au-delà des fractures sociales. La traction animale et le pain au feu de bois convoquent un imaginaire de sobriété concret et désirable. Par ailleurs, la mobilité douce constitue un levier efficace de transition écologique, dans un secteur où l'empreinte carbone provient essentiellement du déplacement des publics.

III – ANCRAGE TERRITORIAL DU PROJET

Au fil de l'itinéraire du **FOURNIL-CHAPITEAU-SCÈNE**, des implantations d'environ une semaine se succéderont, durant lesquelles se mêleront spectacles et actions culturelles co-produites avec les acteurs des territoires traversés.

Cette approche garantit une fréquentation suffisante tout en ancrant le projet sur le territoire.

Le dispositif itinérant du fournil favorise son appropriation par les publics. Les implantations du **FOURNIL-CHAPITEAU-SCÈNE** permettent des partenariats avec des collectivités, écoles, EHPAD, comités des fêtes et acteur·ices du monde agricole.

La traction animale, les faibles distances parcourues entre implantations, la dépendance générée par les besoins des chevaux (eau, foin...), renforcent l'implication des habitant.es, créant un maillage participatif sur l'ensemble de l'itinérance.

Ce modèle transforme les contraintes économiques et écologiques en opportunités d'ancrage social et culturel sur le territoire.

IV- PARTENAIRES DU PROJET

La programmation artistique et culturelle se crée avec les habitant.es et les institutions locales en s'appuyant sur le savoir-faire et l'accompagnement du Colombier des Arts.

Le Colombier des Arts à Plainoiseau

Le Colombier des Arts est un projet collectif, d'infusion culturelle & artistique, porté par l'association l'Instand'Art, qui fait vivre la Bresse Haute Seille, pour rendre la culture et l'art accessibles à tous·tes.

Le Colombier des Arts possède une expérience de plus de dix ans de l'itinérance en milieu rural et de la co-construction avec les habitants. **Cette structure culturelle accompagne des projets atypiques et hybrides et s'est engagée à mettre à profit son savoir-faire et son accompagnement auprès de la compagnie La Piste aux 4 Chansons.**

ICCARE

Hervé Lazerges, porteur de projet, a créé un partenariat avec Manuel Roux, chercheur au CNRS de Bordeaux, membre du projet ICCARE, également sociologue, spécialisé dans les alternatives culturelles et la mobilité douce.

V – LA TRANSMISSION ARTISTIQUE & ARTISANALE ...

Partout, l'apparition du FOURNIL-CHAPITEAU-SCÈNE deviendra un vecteur de curiosité et d'intérêt pour des publics de tous âges.

... GRÂCE À DES ATELIERS POUR TOUS-TES

Anna Riot-Sarcey et Hervé Lazerges aiment transmettre et possèdent des compétences pédagogiques, Hervé étant titulaire d'un diplôme d'éducation musicale Willems et professeur de chant, Anna étant orthophoniste et enseignant la danse flamenca. Ils peuvent ainsi guider différents ateliers pour différents publics.

– Atelier chansons

Intervenant.e.s : Anna Riot-Sarcey et Hervé Lazerges

Public : scolaires et établissements d'accueil de personnes âgées

– Atelier chant polyphonique

Intervenant.e.s : Anna Riot-Sarcey et Hervé Lazerges

Public : Groupe d'ados et d'adultes de 2 à 20 personnes.

– Initiation au chant Dhrupad (musique classique indienne)

Intervenant : Hervé Lazerges

Public : Individuel ou groupe d'ados et d'adultes de 2 à 20 personnes.

Initiation au flamenco (danse et chant)

Intervenante : Anna Riot-Sarcey

Public : Groupes d'enfants à partir de 5 ans, ou groupes tout public de 2 à 20 personnes.

Présentation des instruments

Intervenant.e.s : Anna Riot-Sarcey et Hervé Lazerges

Public : Scolaire, en complément d'un autre atelier.

Dans cet atelier, Anna et Hervé présenteront leurs instruments : la guitare, le violon alto, la mandoline et le tambura.

Atelier pédagogique autour du pain

Intervenant.e.s : Hervé Lazerges

Public : Tout public à partir de 5 ans

Dans cet atelier, les participant.es découvriront les bases de la panification, les matières premières et expérimenteront le pétrissage, le façonnage des pains, apprivoiseront le feu pour cuire le pain et repartiront avec leur production.

Cette démarche vise à susciter des vocations et d'éduquer les publics au lien entre écologie et alimentation. Le programme peut être co-construit avec les scolaires, les EHPAD et les institutions.

VI – LES PORTEURS DE PROJET

HERVÉ LAZERGES



Hervé Lazerges est un artiste-boulangier lyonnais dont le parcours témoigne d'une recherche constante de cohérence entre savoir-faire artisanaux, expression artistique, valeurs écologiques et implication politique. D'abord formé chez les Compagnons du devoir, sa sensibilité écologique naît très tôt de son activité boulanger. Il s'oriente alors vers la boulangerie bio et les semences paysannes puis se forme à l'activité de paysan-boulangier en traction animale avec chevaux de trait.

À partir de 2012, à ces activités se mêle son intérêt persistant pour la musique : il découvre le chant Dhrupad – musique classique et sacrée de l'Inde du Nord – et se forme à la méthode active d'éducation musicale Willems®, dont il obtiendra le diplôme en 2015. Depuis, Hervé vit professionnellement de la musique et de la boulangerie.

En 2021, après une riche expérience au sein de l'ensemble VAGAREM et la naissance du spectacle *Au bois d'nos cœurs*, il crée la compagnie **La Piste aux 4 Chansons**. Avec celle-ci, il poursuit son expérimentation de tournées en mobilité douce, démarre le travail de création du

spectacle *Du pain sur les planches* et met au point un fournil-chapiteau-scène hippomobile. Hervé fait ainsi de l'hybridation entre art et artisanat une ressource créative au service de ses convictions.

ANNA RIOT-SARCEY



Anna Riot-Sarcey rejoint la Compagnie La Piste aux 4 Chansons en 2024.

Fille d'une enseignante en lettres et d'un auteur-metteur en scène et clown, Anna Riot-Sarcey cherche, depuis qu'elle a pointé le bout de son nez, de justes manières de comprendre les autres vivants et de les rencontrer avec intensité. Pour ce faire, musique, danse, orthophonie et poésie sont ses alliés.

Côté musique, Anna suit durant sa jeunesse drômoise une formation musicale en conservatoire, en violon, alto et chant musiques actuelles. Un peu plus tard à Lyon, elle découvre la mandoline, aborde des répertoires plus populaires ou traditionnels : chansons françaises ou d'ailleurs, choro brésilien, cante flamenco.

Côté danse, en parallèle, Anna explore la danse flamenca depuis l'âge de 8 ans. Elle approfondit son apprentissage à Lyon avec Julianna Ymira, puis enseigne à son tour le flamenco à des adultes et enfants depuis 2018. Elle continue à se former et à pratiquer cet art avec d'autres aficionados et aficionadas lyonnais.e.s. Ces activités artistiques restent centrales dans la vie d'Anna, y compris durant sa formation universitaire puis son début de pratique de l'orthophonie, entre 2022 et 2025. Son expérience dans le champ du handicap motive son envie de toucher des populations vulnérables, trop souvent écartées des propositions culturelles et d'expériences de plaisir partagé.

Aujourd'hui, Anna enrichit son parcours en se formant au clown, et se consacre à différents projets artistiques et pédagogiques, notamment au sein de la Cie La Piste aux 4 Chansons.

LA COMPAGNIE LA PISTE AUX 4 CHANSONS

Créée en 2021, La Piste aux 4 Chansons (LP4C) a produit les spectacles musicaux *Au bois d'nos cœurs* (auboisdgnoscoeurs.fr) et *Chansons d'nos vieux*, ainsi que l'album « Au bois d'nos cœurs chante Brassens ».

Au bois d'nos cœurs a été joué plus de 50 fois lors de tournées à pied et à vélo. Il a été notamment été accueilli au Festival Brassens de Coudoux (13).

Chanson française et poésie parcourent chaque spectacle de LP4C, mettant en scène des auteurs.ices francophones comme Victor Hugo, Jean Richepin ou Marceline Debordes-Valmore. Dans chacun des spectacles, le texte poétique est chanté et aussi déclamé, mis en valeur dans sa nudité.

Les spectacles de la Cie présentent tous un caractère intimiste et sensible.

Par ailleurs, depuis sa création la Cie se distingue par son engagement écologique à travers la diffusion de ses spectacles en mobilité douce.

De plus, LP4C participe activement à la transition écologique du secteur culturel par :

- ✓ la mise à disposition à bas coût de ses remorques vélo,
- ✓ son engagement dans des réflexions collectives au sein du réseau ARMODO (réseau des ARts en MOde DOux),
- ✓ le partage de son expertise de terrain auprès d'autres artistes et compagnies,
- ✓ la contribution aux travaux de recherche du CNRS sur la transition écologique du secteur culturel- Projet DEDALE, dans le cadre du programme ICCARE,
- ✓ la participation et l'organisation de tables rondes sur la mobilité douce.



CONTACT

Anna Riot-Sarcey & Hervé Lazerges
Direction technique et artistique

07 46 29 86 38
contact@lp4c.fr
lp4c.fr